

ES

STONEHENGE

El set propuesto incluye: un molde del modelo a gran escala de un fragmento del paisaje, molde de los modelos a gran escala de los bloques de piedra. El yeso, recipiente para mezclar el yeso, estira de plástico para alisar la superficie de yeso, tintas, pincel, piezas de plástico blando, adhesivo de unión de los detalles del modelo, soporte de plástico blando.

¡Antes de iniciar el trabajo miren detenidamente el contenido del set! Lean todas las instrucciones y sigan sus pasos. Preparen su lugar de trabajo. La obra supone un trabajo con yeso y agua, cubren la superficie de la mesa con papel o hule.

Dib. 1

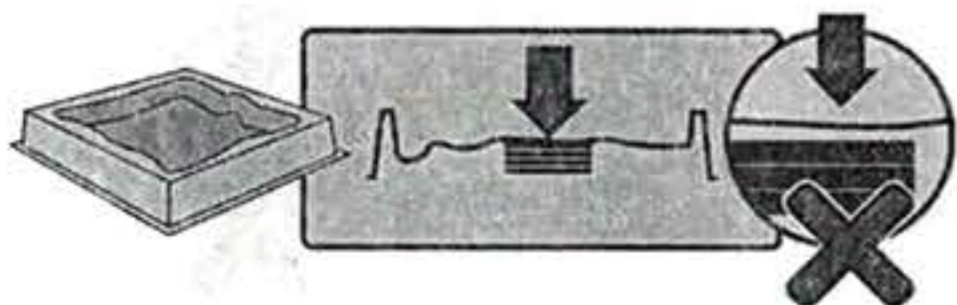

Antes de iniciar el moldeo han de preparar los moldes. Colóquenlos en una superficie plana del área de trabajo. Para que no se doble el molde grande bajo el peso de yeso, pongan por debajo los soportes de plástico blando. Corten los trozos de plástico y coloquen en capas las columnas de soporte, Dib. 1. ¡Asegúrense de que los soportes no aparten el molde de la superficie de la mesa!

Su futuro souvenir puedan hacerlo no sólo hermoso sino también útil, como por ejemplo portalápices. De piezas de plastilina que seguramente tengan en casa, preparen varios conos, Dib. 2 y péguenlos con cuidado en la superficie interior del molde en los lugares más profundos. Asegúrese sobre todo que no sobresalgan del nivel de la base, Dib. 2.

¡Ahora cuando tienen preparados los moldes, pueden iniciar el moldeo de los modelos!

Dib. 2

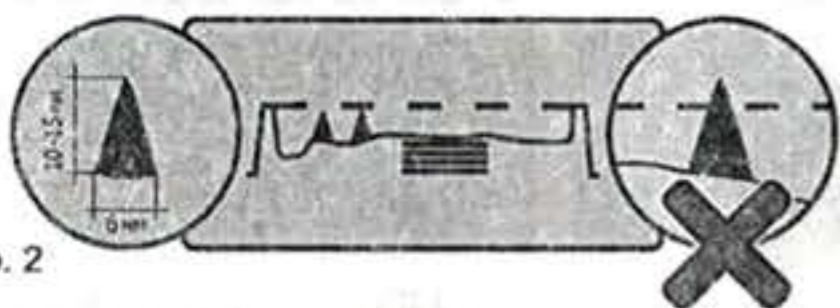

Disuelvan el yeso en el recipiente y rellenen el molde formando capas. ¡Recuerde que el yeso se endurece muy rápido! Llene la última capa, y hasta que no endurezca el yeso, alisen la superficie con la estira, Dib. 3. ¡Cuanto más lisa sea la superficie, más esmerado se verá el modelo!

Dib. 3

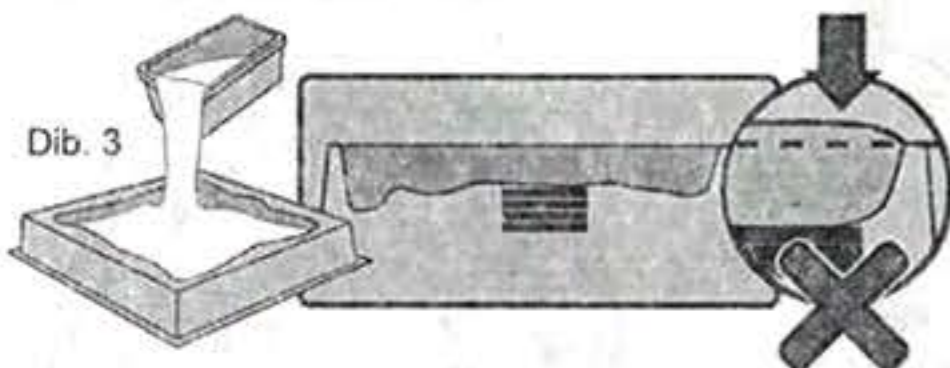

Una vez que el yeso se haya secado, retire con cuidado los moldes. Los conos de plastilina pueden quitar fácilmente del modelo con un palo puntiagudo, por ejemplo con ayuda de palillos de dientes o fósforos.

En el Dib. 4 se muestra la disposición de las piedras. Saquen las piedras fuera de los moldes una tras otra y al cubrir con adhesivo sus fondos y puntos de unión, adhiéranlas de acuerdo con el esquema. Dejen a un lado el artículo para 2-3 horas hasta que se seque el pegamento. Entonces, en cuanto estén secos los modelos, pueden comenzar su pintado.

¡Les deseamos mucho éxito en sus proyectos creativos!

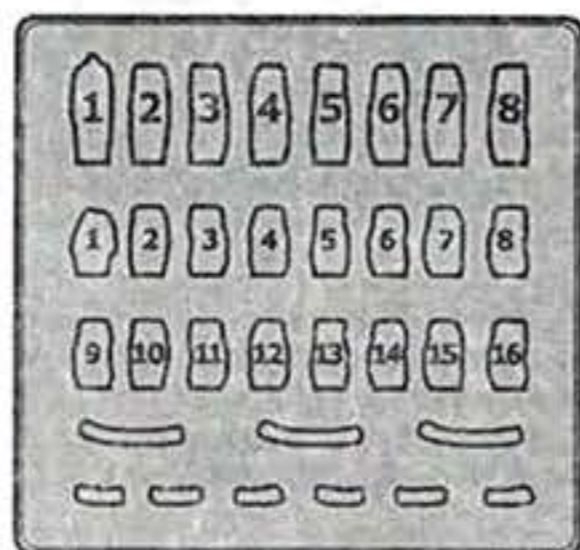

Dib. 4

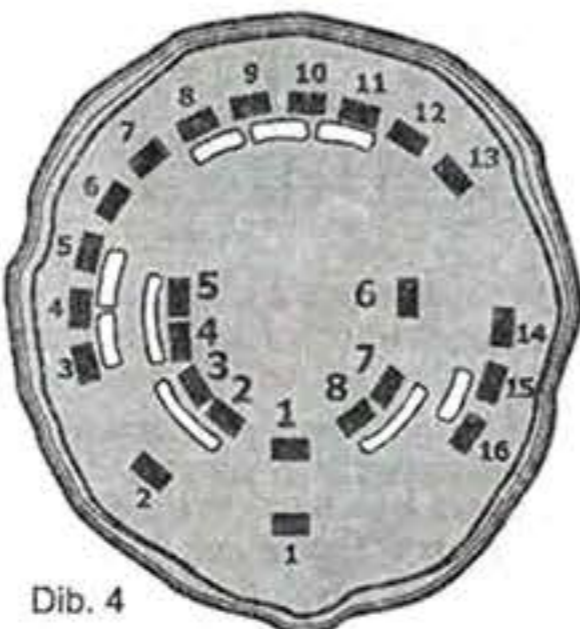

IT

STONEHENGE

Il kit che proponiamo qui contiene: un stampo (forma) per fusione d'un modello in scala d'un frammento del panorama naturale, un stampo (forma) per fusione d'un modello in scala di blocchi di pietra. Gesso, un contenitore per l'impastatura del gesso, un raschiatoio di plastica per livellare la superficie del gesso, i colori, pennello, pezzi di materia plastica di tipo morbido, colla per l'incollatura dei dettagli del modello, substrato di materia plastica di tipo morbido.

Prima d'iniziare il lavoro controllate il contenuto del kit! Inoltre si consiglia di leggere l'istruzione e seguire i passi descritti nella stessa. Preparete dovutamente il posto di lavoro. Voi dovrete lavorare col gesso e coll'acqua, perciò consigliamo di coprire la superficie del tavolo con carta o con tela.

Disegno 1

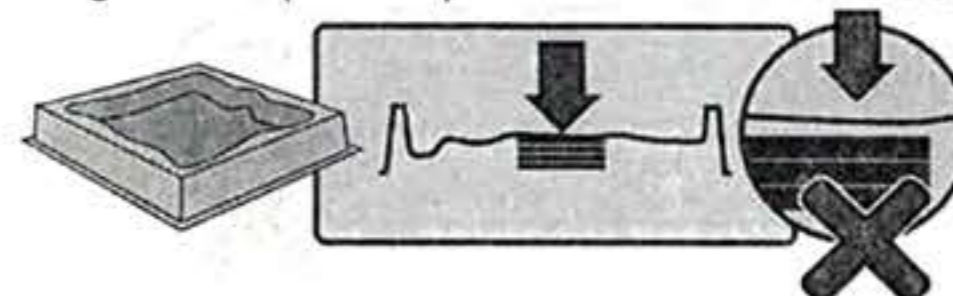

Prima d'iniziare la fusione preparate gli stampi posizionandoli sul tratto piano della superficie di lavoro. Per evitare l'incurvamento dello stampo grande sotto il peso del gesso mettete sotto allo stampo i supporti fatti di materia plastica di tipo morbido, tagliando la materia plastica a pezzi e mettendo i detti pezzi come è dimostrato nel disegno 1. Badate a non staccare con i supporti lo stampo dalla superficie del tavolo.

Il Vostro souvenir che state per produrre può essere non soltanto bello, ma anche utile, servendo, ad esempio, da contenitore di matite. Usando i pezzi di plastilina che di certo avete a casa preparate qualche cono, (disegno 2), dopo di che accuratamente attaccate i coni al lato interno dello stampo nei luoghi più profondi. Badate a non lasciarli oltrepassare il livello della base (disegno 2).

Una volta predisposti gli stampi, possiamo procedere alla fusione del modello che volete produrre!

Disegno 2

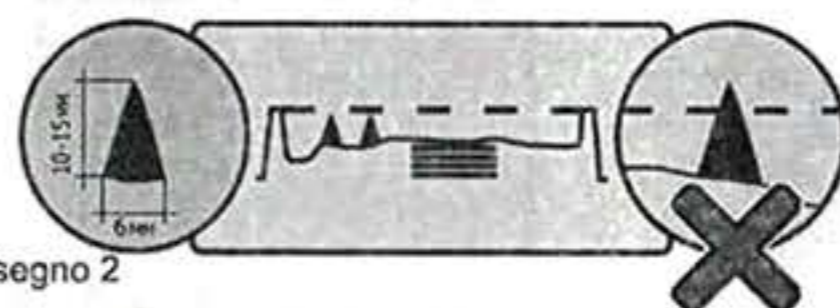

Impastate il gesso nel contenitore, dopo di che mettetelo a strati nello stampo previamente preparato. Ricordate che il gesso fa presa presto! Formate l'ultimo strato e, mentre il gesso è plasmabile, livellate la sua superficie con il raschiatoio (disegno 3). Più piana sarà la superficie, più raffinato aspetto avrà il Vostro modello.

Disegno 3

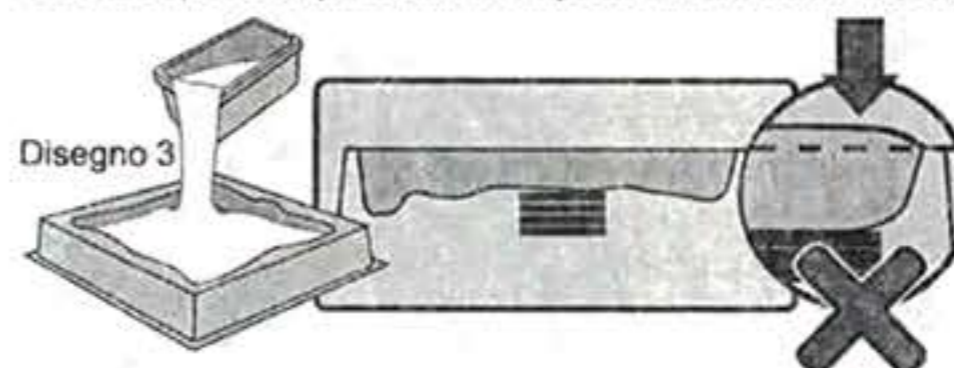

Dopo l'essiccazione del gesso levate delicatamente le forme fuse dallo stampo. I coni di plastilina possono essere facilmente rimossi dal modello con l'impiego d'un bastoncino affilato (stuzzicadenti o fiammifero).

Nel disegno 4 è riportato lo schema di posizionamento di pietre. Levate le pietre dallo stampo l'una dopo l'altra e, avendo riempito con la colla le loro basi e i punti di fissaggio, incollateli seguendo lo schema. Lasciate il prodotto per 2-3 ore, fino al momento della sua completa essiccazione. Una volta essiccato il modello, potete procedere con la sua colorazione!

Vi auguriamo tanto successo creativo!

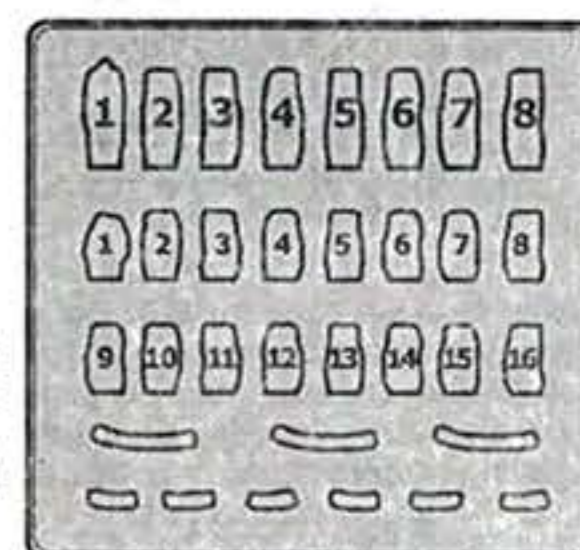

Disegno 4

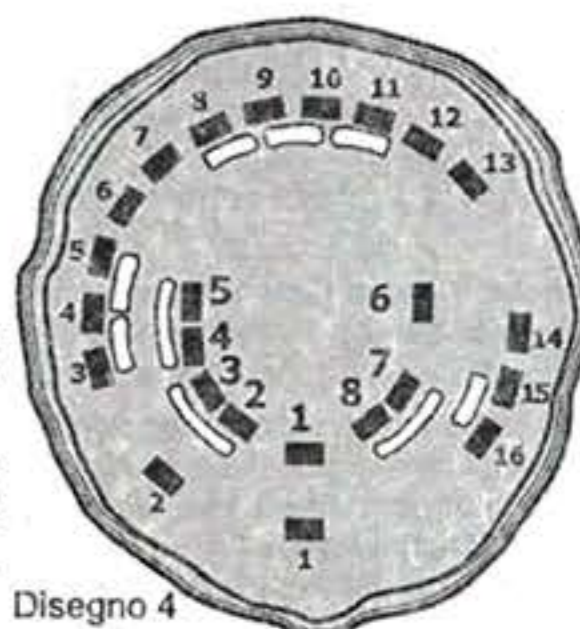

D

Stonehenge

In diesem Satz gibt es: eine Form für Gießen eines großen Modells eines Landschaftsfragments, eine Form für Gießen von großen Steinblock-Modellen. Gips, einen Behälter für Gipsanrühren, eine Kunststoffziehklinge zum Glätten der Gipsoberfläche, Farben, einen Pinsel, Teilchen des weichen Kunststoffes, Klebstoff zum Kleben der Teile des Modells, einen Untergrund aus weichem Kunststoff.

Machen Sie sich mit dem Inhalt des Satzes vor Beginn der Arbeit bekannt. Bitte lesen Sie die Anweisungen vor Gebrauch genau durch und befolgen Sie ihre Bestimmungen. Bereiten Sie den Arbeitsplatz vor. Sie werden mit Gips und Wasser arbeiten. Bedecken Sie die Oberfläche des Tisches mit dem Papier oder Wachstuch.



Abb. 1

Bereiten Sie vor dem Gießen eine Form vor. Stellen Sie die Form auf eine ebene Arbeitsoberfläche. Legen Sie unter der Form die Halter aus weichem Kunststoff darunter, um ihr Durchbiegen zu vermeiden. Schneiden Sie Kunststoffteilchen und legen Sie Stützstäbchen schichtweise ab Abb. 1. Überzeugen Sie sich bitte, dass die Halter die Form nicht von der Tischoberfläche abtrennen!

Ihr künftiges Souvenir kann nicht nur schön sondern auch nutzbar sein. Es kann z.B. als ein Halter für Bleistifte dienen. Machen Sie aus Knete, die Sie sicher zu Hause haben, ein paar Konusse, Abb. 2 und kleben Sie auf die innere Oberfläche der Form in den tiefsten Stellen an. Überzeugen Sie sich bitte, dass sie aus dem Bereich des Sockels nicht heraustreten, Abb. 2.

Weiterhin fangen Sie damit an, das Modell auszugießen.

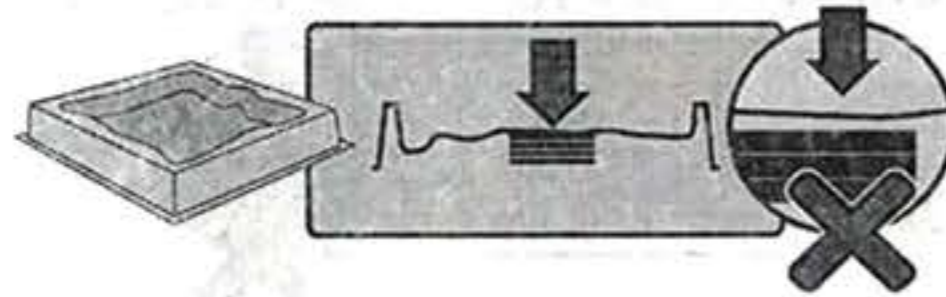

Abb. 2

Lösen Sie den Gips im Behälter und gießen Sie in die Form schichtweise. Vergessen Sie nicht, dass Gips sehr schnell aushärtet! Gießen Sie die letzte Schicht und glätten Sie die Oberfläche mit einer Ziehklinge bis Gips aushärtet, Abb. 3. Je flacher die Oberfläche ist desto besser ihr Model aussehen wird!

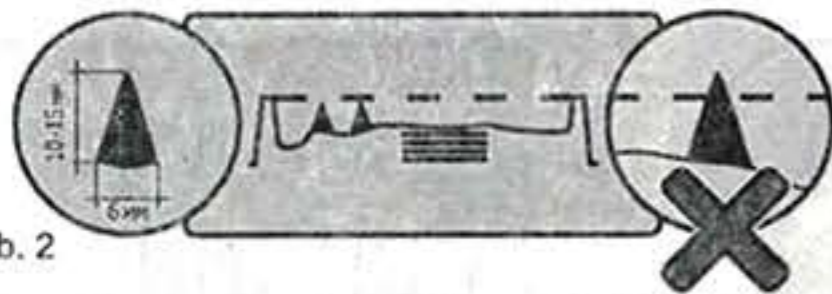

Abb. 3

Lassen Sie den Gips trocknen und nehmen Sie die Güsse aus den Formen heraus. Entfernen Sie Knete aus dem Model einfach mit einem spitzigen Stäbchen z.B. einem Zahnstocher oder Zündholz.

Das Schema der Anordnung von Steinen sieh. Abb. 4. Nehmen Sie die Steine aus der Form nacheinander heraus, grundieren Sie mit Klebstoff ihre Basis und Befestigungsstellen und kleben Sie nach der Zeichnung an. Lassen Sie Klebstoff 2 bis 3 Stunden austrocknen. Danach illuminieren Sie das Model.

Viel Erfolg!

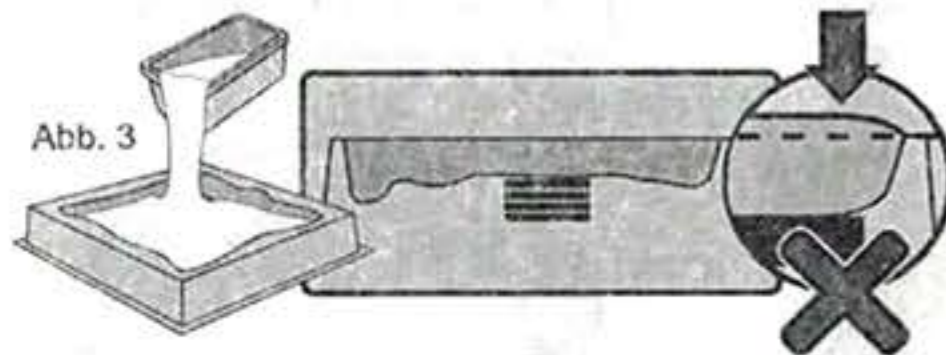

Abb. 4

**FR**

STONEHENGE

Le jeu proposé contient : un moule destiné au coulage d'un modèle dimensionnel de paysage, un moule destiné au coulage de modèles dimensionnels des blocs en pierre. Un paquet de plâtre, un bac pour mélanger du plâtre, un racloir plastic pour aplanir la surface du plâtre, de tubes de peintures, un pinceau, de morceaux de plastic tendre, un tube de colle pour des détails du modèle, un support en plastic tendre.

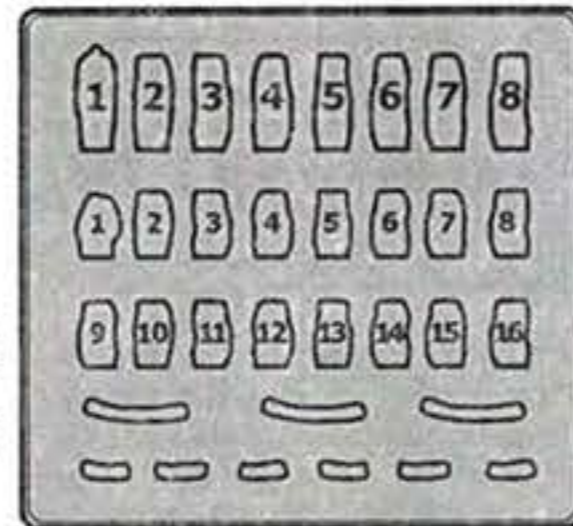
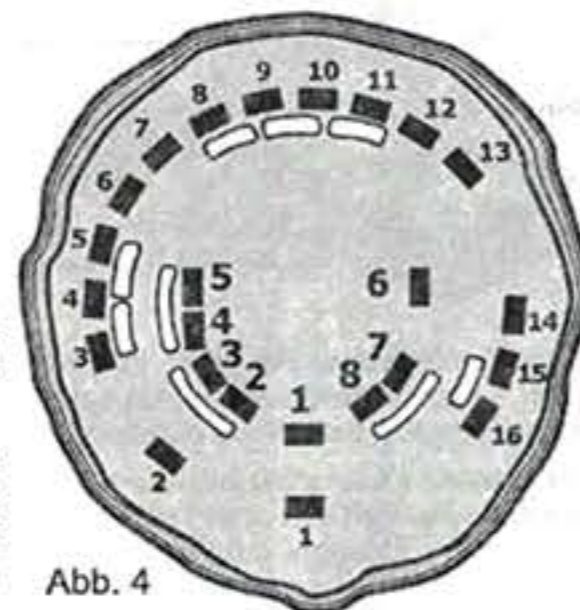
Veillez étudier le contenu du jeu avant de commencer le travail ! Etudiez le manuel d'utilisation et respectez tous ces points, Préparez le poste de travail. Comme vous allez travailler avec du plâtre et de l'eau n'oubliez pas couvrir la surface de votre table du papier ou de la toile cirée.

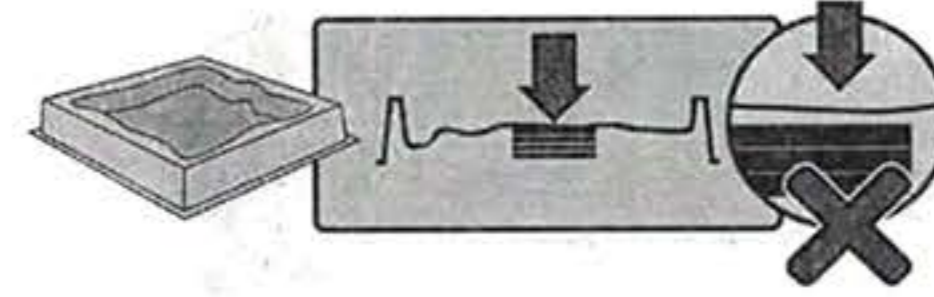

Image 1

Préparez les moules avant le début du travail. Placez-les sur une zone plane de la surface de travail. Il faut placer des supports en plastic tendre sous le moule grand pour qu'il ne fléchisse pas sous le poids du plâtre. Coupez des morceaux de plastic et placez des colonnes d'appui l'une sur l'autre (regardez l'image 1). Veuillez que les supports ne détachent le moule de la surface de la table !

Votre futur souvenir peut être non seulement beau mais utile. Par exemple vous pouvez créer un porte-crayon. Si vous possédez de la cire à modeler vous pouvez faire quelques cônes (regardez l'image 2).

Maintenant après la préparation des moules vous pouvez commencer à couler le modèle !

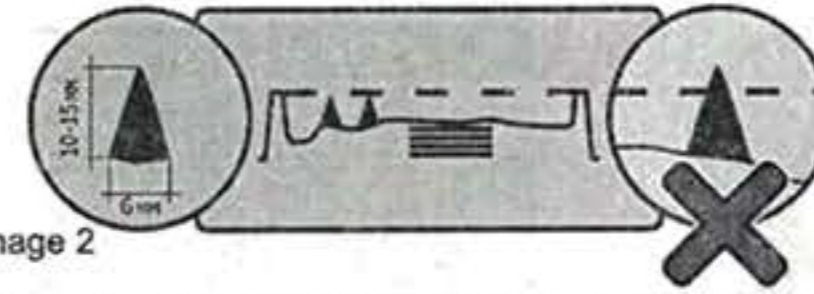

Image 2

Diluez du plâtre dans le bac et versez-le dans le moule en couches. N'oubliez pas que le plâtre solidifie très vite ! Versez la dernière couche et aplanissez la surface avec le racloir avant que le plâtre devienne solide (regardez l'image 3). La surface plane assure l'air soigné de votre modèle !

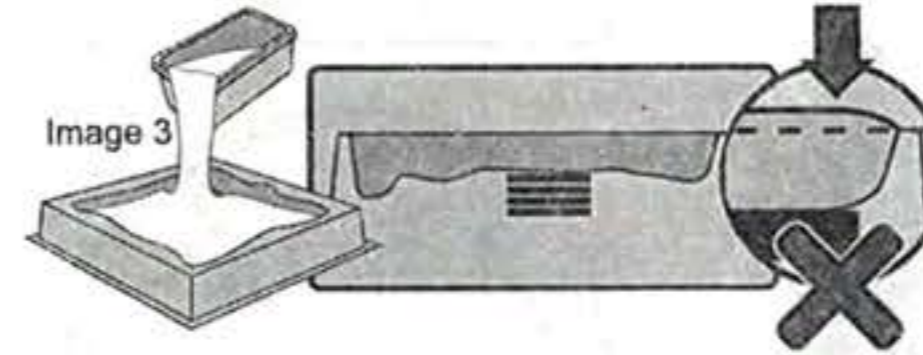

Image 3

Après le séchage du plâtre il faut enlever des moulages à partir des moules avec ménagement. Vous pouvez enlever facilement les cônes de cire à modeler avec un cure-dent ou une allumette.

Sur l'image 4 vous pouvez voir un schéma de disposition des pierres. Enlevez les pierres tour à tour à partir du moule, appliquez de la colle à leurs bases et à la zone de fixation et collez les pierres selon le schéma. Attendez 2 ou 3 heures jusqu'à ce que la colle sèche. Ensuite vous pouvez colorier votre modèle.

Bonne chance !

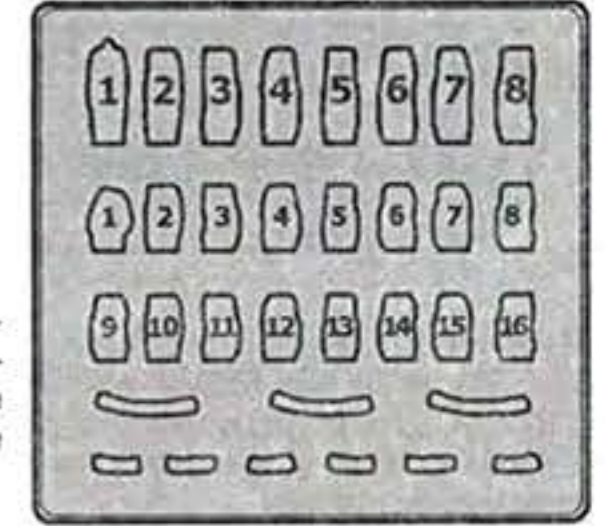
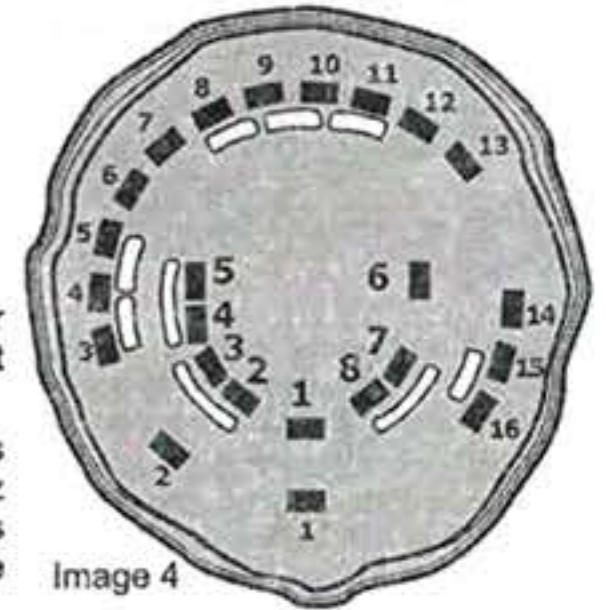

Image 4



STOUNHENG. 727002

The set contains: template of the landscape model, template of the stone blocks models. Gypsum, gypsum mixing container, plastic scraper for gypsum surface leveling, paints, brush, pieces of soft plastic, glue for sticking the parts of the model, down layer of soft plastic.

Study the contents of the set thoroughly before you start working! Study the instruction and follow it. Prepare the working place. You will have to work with gypsum and water so you need to cover the table with paper or film.

Pic.1

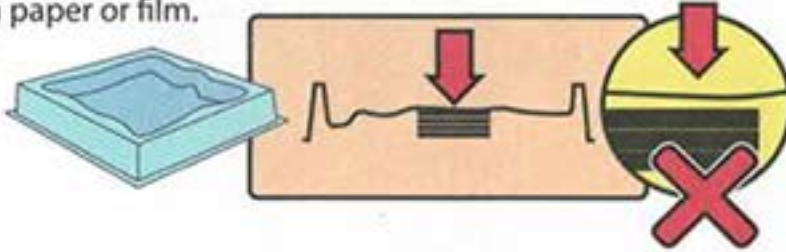

Before casting it is necessary to prepare the forms. Place them on the even spot of working surface. To prevent the large form from bending under the weight of gypsum lay the soft plastic supports under it. Cut the pieces of plastic and lay the support columns in layers, picture 1. Be sure that the supports do not lift the form above the table surface.

Your future souvenir may be not only beautiful but useful as well. A pencil-holder for example. Make several cones of the modeling clay which you have at home for sure, picture 2, and stick them neatly to the inner surface of the form in the deeper places. Be sure that they do not extend from the foundation level, picture 2.

Now when you have prepared the form you may do the casting!

Pic.2

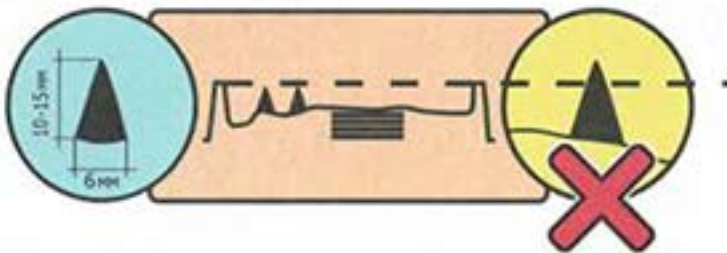

Dissolve the gypsum in the container and pour the form in layers. Remember that the gypsum dries very fast! Pour the last layer and level the surface before it starts drying up, picture 3. The smoother the surface the neater your model will look like!

Pic.3

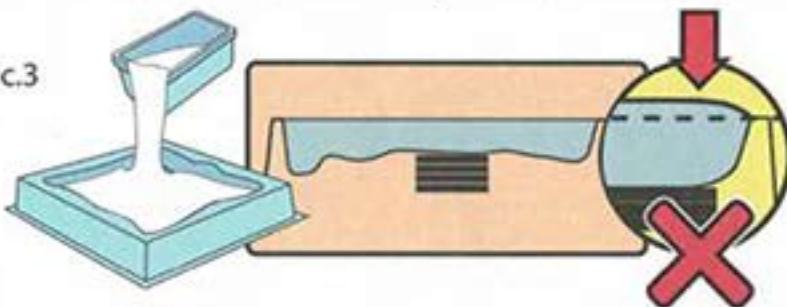

After the gypsum has dried up take the moulding off the form carefully. Clay cones may be easily removed off the model with the help of sharp stick, for example, a toothpick or a match. Picture 4 shows the scheme of stones location. Take the stones off the form one after another and having covered their bottoms and fastening places with glue stick them according to the scheme. Leave the model for 2-3 hours for the glue to dry up. After that you may start painting your model.

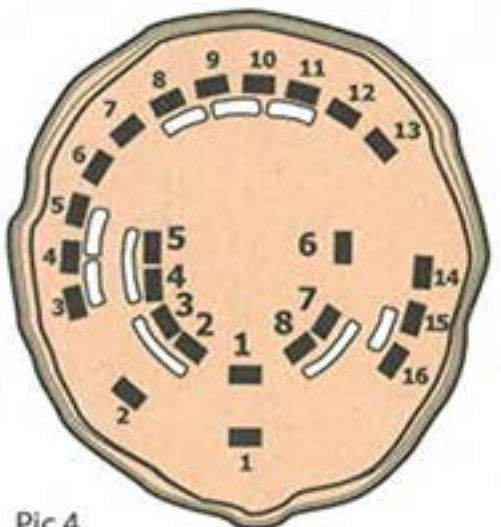

Pic.4

We wish you luck and creativity!